



UNIVERZÁLNÍ KOMPAKTNÍ TRAKTORY

KIOTI DK551(C)/DK904C • DX7510/DX9010



DK

KIOTI DK551
DK904C

DX

KIOTI DX7510
DX9010

Výjimečná kvalita a spolehlivost traktorů řady DK a DX

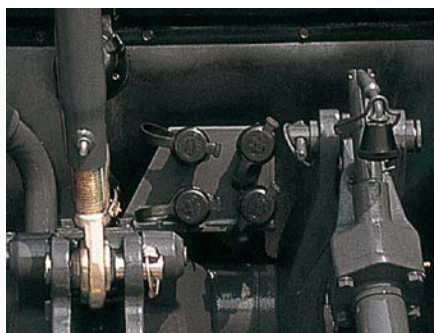

Hydraulické okruhy

Traktory série DK a DX jsou standardně vybaveny dvěma páry hydraulických okruhů, které vyhovují široké škále pracovních nářadí. Třetí hydraulický okruh je za příplatek.



Vývodová hřídel

Standardem řady DK a DX jsou otáčky vývodové hřídele 540 a 1000. Změna otáček je velmi snadná přeřazením stavící páky. Základní rychlosti vyhovují zařízením a práce při všech jezdových rychlostech.



Auto PTO

Jednou z výjimečností tohoto traktorů DK a DX je automatické ovládání vývodové hřídele (PTO). Je-li zapnuto Auto PTO „automaticky“ spíná a vypíná vývodovou hřídel v závislosti na pozici zadních ramen. Tato vlastnost je výhodou pro zařízení spojená s pohonem PTO, při jejich pravidelném spouštění a zdvihání.

Kabina Deluxe

V kabině traktoru se mísí standard s veškerým komfortu domova: čelní stěrač, klimatizace a topení, zpětná zrcátka, věšák oblečení, popelník a střešní okno. Spojení ergonomicky navrhnutého pracovního prostoru řidiče a pohodlné sedačky minimalizuje únavu při práci za dlouhých dní.



Teleskopický zadní závěs KAT II

Zadní tříbodový závěs kategorie II je standardně vybaven teleskopickými oky závěsu a usnadňuje a zrychluje připojování zařízení a zvyšuje současně bezpečnost obsluhy. Traktory DK a DX jsou současně vybaveny teleskopickými stabilizátory a stavitelným spojovacím táhlem hydraulických ramen pro přizpůsobení se druhu práce a zařízení.





Převodovka Power Shuttle

Převodovka Power Shuttle 16×16 je standardem traktorů řady DK a DX. Tato převodovka umožňuje snadné řazení vpřed a vzad bez nutnosti stlačení spojkového pedálu. Tato schopnost výrazně redukuje náročnost práce a zjednodušuje práci s čelním nakladačem.



Ovládací joystick

Standardně u řad DK a DX – pro ovládní čelního nakladače a středových hydraulických okruhů.



Palivová nádrž

S nádrží o objemu 125 litrů paliva a výkonným motorem můžete s traktory řady DK a DX pracovat dlouho bez nutnosti doplnit palivo. Dlouhé a široké plnicí hrdlo usnadňující plnění je vhodně umístěno vlevo od schůdků do kabiny.



Sedadlo Deluxe

Plně nastavitelné sedadlo nabízí obsluze komfortní sezení za všech situací.



Čelní nakladač

Čelní nakladač KL1931 je připojen universálním rychloupínacím systémem, připojování lžice je snadné pomocí centrálního zajišťovacího táhla. Demontáž a zpětná montáž čelního nakladače jsou snadno a rychle proveditelné. Nakladač využívá hydraulického systému traktoru, plovoucí polohy a indikátoru pozice lžice.

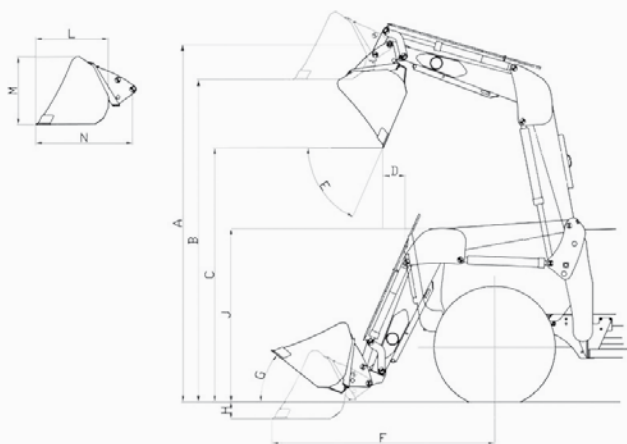

Čelní nakladač

MODEL	KL1595	KL1931
Traktor	DK551(C)	DK904C/DX
A. Maximální výška zdvihu	2922 mm	3674 mm
B. Zdvih se lžicí v horizontální rovině	2635 mm	3355 mm
C. Zdvih se sklopenou lžicí	2079 mm	2720 mm
D. Dosah v maximální výšce	260 mm	426 mm
E. Max. vyklápěcí úhel	75 °	60 °
F. Dosah se spuštěnou lžicí	2030 mm	2333 mm
G. Úhel naklápění	47 °	48 °
H. Max. hloubka výkopu	150 mm	300 mm
J. Celková výška nakladače v transportní poloze	1530 mm	1810 mm
L. Vnitřní hloubka lžice	600 mm	687 mm
M. Výška lžice	560 mm	643 mm
N. Hloubka lžice vč. připojení	795 mm	906 mm
Nosnost nakladače, plná výška	500–600 kg	1294,4 kg
Síla v trhu	550–650 kg	1923,1 kg
Nastavení výpustního ventilu	17,24 Mpa	17,65 MPa
Pístnice ramene	Ø 50×445 mm	Ø 80×525 mm
Pístnice nakladače	Ø 50×378 mm	Ø 80×460 mm
Šířka lžice	1830 mm	2200 mm
Hydraulický systém	čerpadlo na traktoru	

	JEDN.	DK551(C)	DK904C	DX7510	DX9010
Motor					
Model		4A220TLXB	1104D-44TT	1104D-44TT	1104D-44TT
Výkon motoru	k/ot.min ⁻¹	54/2600	91/2200	74,4/2200	91,2/2200
Objem válců	cm ³	2197	4400	4400	4400
Typ motoru		čtyřválcový turbodiesel	čtyřválcový turbodiesel	čtyřválcový turbodiesel	čtyřválcový turbodiesel
Palivová nádrž	l	68	125	125	125
Převodovka					
Typ		Synchronizovaná převodovka		Synchronizovaná s hydraulickým systémem řazení Power Shuttle	
Převodové stupně		12 vpřed/12 vzad	16 vpřed /16 vzad	16 vpřed /16 vzad	16 vpřed /16 vzad
Rychlost pojezdu vpřed	km.h ⁻¹	0,38–25,21	0,42–27,90	0,75 – 35,03	0,75 – 35,03
Rychlost pojezdu vzad	km.h ⁻¹	0,31–21,11	0,35–23,09	0,60 – 28,07	0,60 – 28,07
Uzávěrka diferenciálu		Zadní náprava (standard)	Zadní náprava (standard)	Zadní náprava (standard)	Zadní náprava (standard)
Brzdy a spojka					
Brzdy		Mokré diskové	Mokré diskové	Mokré diskové	Mokré diskové
Spojka		Suchá jednokotoučová	Suchá jednokotoučová	Suchá jednokotoučová	Suchá jednokotoučová
Vývodová hřídel					
Typ		Nezávislá	Nezávislá	Nezávislá	Nezávislá
Otáčky vývodové hřídele	mm	540/1000	540/1000	540/1000	540/1000
Třibodový závěs					
Typ		Kategorie 1 a 2	Kategorie 2	Kategorie 2	Kategorie 2
Zdvih (61 cm od ok)	kg	1204	2200	2400	2400
Hydraulika					
Celkový průtok 1./2. okruh	l.min ⁻¹	37,4/ 6,4	46,5/ 37,1	48,4/35,2	48,4/35,2
Ovládání 3bodového závěsu		Pozice, tah a kombinace	Pozice, tah a kombinace	Pozice, tah a kombinace	Pozice, tah a kombinace
Počet hydraul. ventilů (standard)		2 EA (typ D, D/T)	2 EA (typ D, D/T)	2 EA (typ D, D/T)	2 EA (typ D, D/T)
Náhon 4WD		Standard	Standard	Standard	Standard
Pneumatiky					
Přední		9,5-20	9,5-20	12,4-24	12,4-24
Zadní		14,9-28	14,9-28	18,4-30 (34)	18,4-30 (34)
Rozměry					
Délka vč. třibodového závěsu	mm	3663	3685	4120	4120
Šířka	mm	1735	2219	1977	2000
Výška s kabinou	mm	2480	2750	2750	2820
Rozvor	mm	1920	2310	2305	2305
Světlá výška	mm	470	438	445	495
Rozchod předních kol	mm	1440	1576	1510	1710
Rozchod zadních kol	mm	1360	1722	1535	1935
Poloměr otáčení	mm	2820	3520	3900	3900
Hmotnost s ocranným rámem	kg	2092	-	-	-
Hmotnost s kabinou	kg	2360	3524	3500	3630

Standardní výbava

Teleskopický stabilizátor závěsu, klikou stavitelná ramena, převodovka s plazivými rychlostmi, boční hydraulické okruhy, joystick, hydraulické servořízení, uzávěrka diferenciálu zadních kol, ruční a nožní plyn, stavitelný volant a sedadlo, pracovní osvětlení, filtr kabiny, chladič oleje, pohon všech kol – elektronicky spínatelný, přední a zadní stěrač, sedmipólová zásuvka.

Doplňková výbava

Třetí hydraulický okruh, přední závaží, kolová závaží, sedačka spolujezdce.

Váš obchodní partner: